



Букварь

для подготовительных групп ДОУ
(логопедических, инклюзивных, массовых)



Автор: И.Ю. Мурашова,
кандидат психологических наук, доцент кафедры
комплексной коррекции нарушений детского развития ИГУ ПИ,
учитель-логопед высшей квалификационной категории

Иркутск, 2014

Уважаемые родители!

Ваш ребёнок скоро пойдёт в школу. Изменение системы современного отечественного образования требует пересмотра методик подготовки детей к обучению родному языку в детском саду.

Для овладения грамотой существенное значение имеет степень сформированности фонетико-фонематических процессов и лексико-грамматического строя речи. У воспитанников, имеющих нарушения речи, а зачастую, и у детей не имеющих нарушений звукопроизношения, недостаточно развиты фонематическое восприятие, лексическая и грамматическая стороны речи. Всё это мешает полноценному овладению чтением. Недостатки чтения находят более или менее отчетливое выражение на письме, что приобретает, иногда, характер хронических ошибок.

Занятия по обучению грамоте, проводимые по данной авторской программе, при сочетании традиционных и логопедических методик помогут исправить фонетико-фонематические нарушения, развить навыки звукобуквенного анализа и синтеза.

Чтобы избежать печальных последствий неграмотного обучения, следите за методическими рекомендациями и указаниями, даваемых логопедом к каждому новым изученным звукам и буквам.

Кандидат психологических наук, доцент
кафедры комплексной коррекции нарушений
детского развития ИГУ ПИ, учитель-логопед
высшей квалификационной категории
Мурашова Ирина Юрьевна

y y

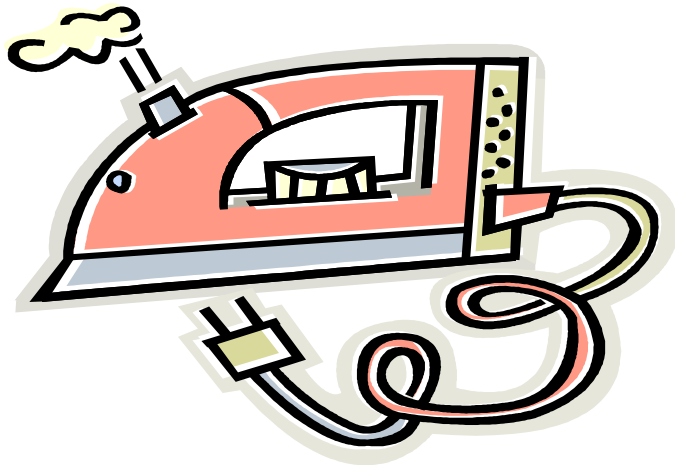

y y y y y y y y y y y

Aa



Ya!

YA YA YA YA

Ay!

AY AY AY AY

И и



Ау!

Иа!

Уа!

АУИ

УИА

ИАУ

ИУА

П п



АП

УП

ИП

АУ

УА

ИА

ап

уп

ип

Т **т**

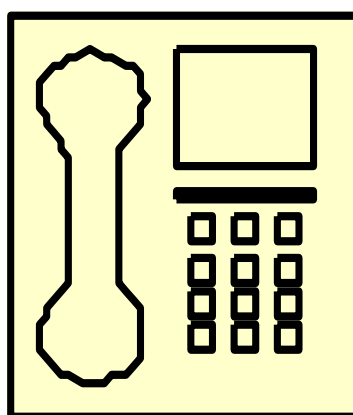

АТ

УТ

ИТ

ут

ит

ат

ау

уа

иа

К к

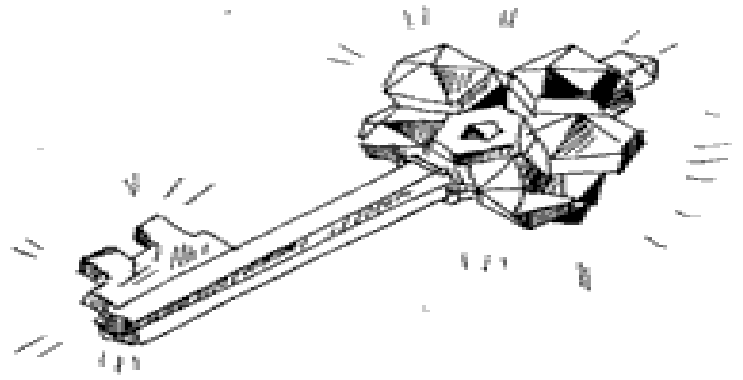

АК

УК

ИК

ИК

ак

ук

ат

уп

ит

М **М**

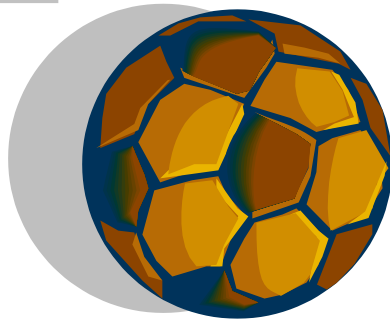

АМ

УМ

ИМ

МА

МУ

МИ

МИ

ма

му

ма

му

МИ

му

МИ

ма

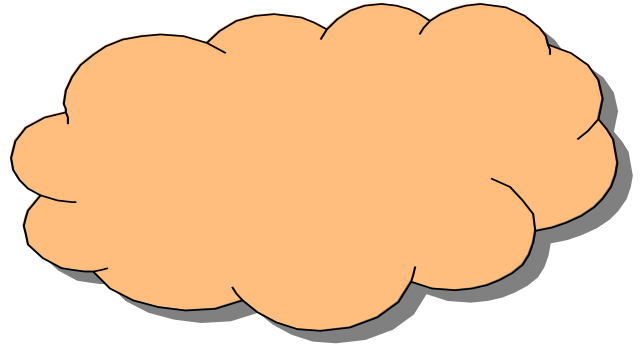
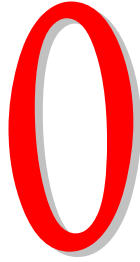
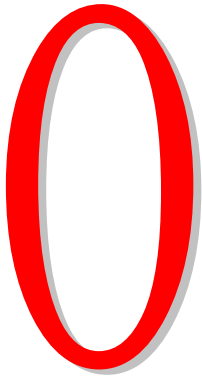

МО

КО

ТО

ПО

МА

МУ

МИ

МО

МО

КО

ТО

ПО

МА

КА

ТА

ПА

МУ

КУ

ТУ

ПУ

МИ

ПИ

ТИ

ПИ

МАК

КОТ

ТУК

ТОК

КИТ

КОМ

Х х



ХА ХУ ХО ХИ

ХО ха ХИ ху

ОХ ах ИХ ух

уха МОХ пух

УХО мак тук

КОТ КИТ ТОК

муха

хата

Ы



МЫ-МИ

ХЫ-ХИ

ПЫ-ПИ

ТЫ-ТИ

ПЫХ

ТЫК

уша ухо мох мак

кот кит ток так

С с

СЫ-СИ
МЫ-МИ
ПЫ-ПИ
ХЫ - ХИ
КЫ-КИ



СО - СОК
СО - СОМ
СУ - СУК
МА - МАК
КИ - КИТ



У мамы сито.

РЕБУСЫ.

| | | | |
|-------|---|---|-----|
| 1.СУК | У | О | ? |
| ----- | | | |
| 2.СУК | К | П | ... |

У папы суп.
У Симы сок.
У кота усы.
У Тоси косы.

Н Н



НА НО НУ НЫ НИ

НОС - НОСЫ

СЫН - СЫНЫ

Нина _____ сок.

Ната _____ ОКНО. (вставить слово, подходящее по смыслу)

Кони.

У Сани кони.

Но! Но! Но! Но!



Мама спит.

У папы усы.

У кита усы.

У Наты косы.

У Симы сок.

У Инны суп.

Я я



ПА – ПЯ
СА – СЯ
МА – МЯ
КА – КЯ
ХА – ХЯ
ТА – ТЯ

ПИ - ПЯ
СИ - СЯ
МИ - МЯ
КИ - КЯ
ХИ - ХЯ
ТИ - ТЯ

Маяк.



Яма.



У маяка яма.

У ямы мама.

**Аня
Соня**

**Даня
Маня**

**Таня
Саня**

**Муся
няня**

З з



За Зо Зу Зы Зи Зя

«Слово рассыпалось» - собрать из слогов слова.

ЗИ

Я

КО

МА

ЗЫ

НИ

Косы.

У Сани коса.

Коси, коса!

И у Зои коса.



Б б



Ба Бо Бу Бы Би Бя
ба – бак бо - бок зубы
бы – бык бу - бум боты



БУСЫ

| | | | |
|--------------|--------------|--------------|--------------|
| батон | бутон | банан | замок |
| канат | каток | кубик | Бобик |

У Анны банан.
У Наты батон.
На, Ната, банан.
На, Анна, батон.
У Анны и Наты банан и батон.



В **В**



Ва Во Ву Вы Ви Вя
вата сова совок кусок
ваза ива кубик котик



Сова.

Тут ива.

У ивы сук.

На суку сова.

Вот Вова и Вика.

У Вовы и Вики сани.

- Кати, Вова, сани.

Вова катит Вику.



Д Д



| | | | | | |
|-----------|-----------|-----------|-----------|-----------|-----------|
| Да | До | Ду | Ды | Ди | Ды |
| дом | | вода | домик | | диван |
| дуб | | дыня | садик | | дубок |
| дым | | мода | завод | | Вадик |



Садик.

У домика садик.
Я иду в садик.
Там ива и дубок.

Дима и Вадим.

У мамы два сына.
Сын Дима и сын Вадим.
У Димы совок. И у Вадика совок.
У Димы и Вадика замок.



Э Э



Мэ Кэ Дэ Тэ Сэ Хэ Нэ

Это замок.

Это котик.

Это окно.

Это зонтик.

Это ухо.

Это бусы.

Это бантик.

Это дубок.

Домик.

Это домик. У домика

Оля и Эдик. У Оли нитки.

А у Эдика канат.

Нитки тонки. А канат?



Г **Г**



Га Го Гу Гы Ги Гэ Гя

вагон – вагоны

бумага

завод – заводы

осина

банан – бананы

панама

диван – диваны

заноза

канат – канаты

собака

Гуси.

У осины гуси.

Собака гонит их к дому.

Гуси идут к вагону.

У вагона кабина.

У кабины Вова.

Гуси в дом! Гуси: «Га, Га, Га!»

«Слово рассыпалось» - собрать из слогов слова.

1) **БА** **КА** 2) **НА** 3) **ГО**
СО **БИ** **КА** **НЫ** **ВА**

РЕБУСЫ

1) **НИТКА** 2) **КОТ** 3) **ГОНИ**
 4 5 1 2 3 1 3 2 3 2 1 4

Ш Ш



Ша Шо Шу Шэ Ши
кошка мошка Машка
мышка кашка Сашка



Кошка.

Это наша кошка. Кошку зовут Машка.
А тут мышка. Мышка видит кошку.
Мышка шмыг от кошки.

ШИ шина машина мышь
уши камышь каши

Наташа и Яша.

В саду Наташа и Яша.
У Наташи мишка.
Наташа и Яша возят мишку.



Е е



| | | | | | | |
|-----------|------------|-----------|-----------|----------------|-----------|-----------|
| Се | Ме | Пе | Те | Ке | Хе | Де |
| сено | ве – ветка | | | букет - букеты | | |
| дети | се - сетка | | | пакет - пакеты | | |
| весы | ме – метка | | | батон – батоны | | |
| сети | ке – кепка | | | бутон - бутоны | | |



Утки.

У дома канава. В канаве
вода. На воде утки.
У уток утята.

Козы.

Это сад. В саду козы.
Гена, гони коз домой.

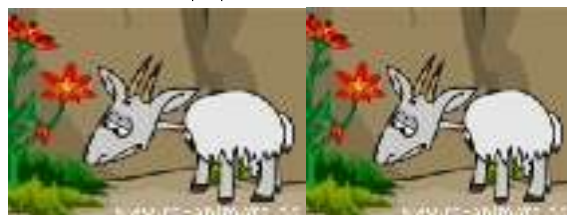

Л л

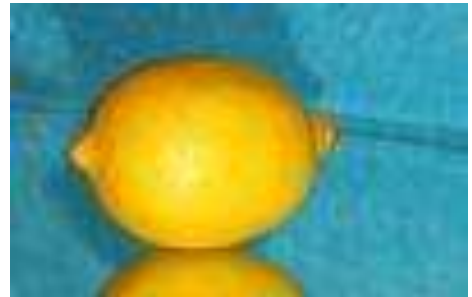

Ла Лы Лэ Ло Лу
Ля Ли Ле

ла – пла – платок

ло – пло – плот

ло – сло – слон

то – сто – стол

ла – сла – слава

ла – кла – Клава

белка

кукла

лампа

вилка

лимон

лопата

В лесу.

За домом лес. В лесу
сосны и ели. Дети
пошли в лес. В лесу
они увидели белку.
Белка сидела на ветке.



Вставить в предложение нужное по смыслу слово.

1. _____ увидел белку.
2. _____ несла платок.
3. _____ пошли в лес.

Галя
Дети
Коля

Зима.

Дети гуляли в саду. В саду много снега.
У Димы новые санки. Дима катал Лену.
Потом Лена катала Диму. У Павла лопата.
Он делает из снега бабу.



Комната.

Это комната. У стены стоит стол.
Около стола два стула. На столе
лампа. Над столом полка. На
полке книги. У окна столик.



Ж ж



желуди

Жа Жо Жу Жэ Же Жи

лу́жа жа́ло жа́ба
жу́ки ко́жа сту-жа́

Жуки.

Около дома липа.

На липе жуки.

Жуки летали по саду.

Жуки гудели: «Жу - жу – жу».

У жука усы и 6 ножек.



ЖИ

**еЖИ ноЖИ лыЖИ этаЖИ
уЖИ луЖИ коЖИ ЖИВОТ**

РЕБУСЫ.

| | | | |
|--------|--------------|---|---|
| 1.ЕЖИ | Ж | Л | ? |
| ----- | | | |
| 2.ЛЫЖИ | Ы | У | ? |



Ежи.

В живом уголке жили два ежа.
Дети давали ежам молоко и мясо.
Однажды ежи убежали. Дети
искали их, но не нашли.

В саду.

Жанна сидела в саду. Около Жанны
сидел Слава. В саду летали осы.
У ос жало. Осы жалят! Жанна увела



Славу из сада.



Вставить в предложение нужное по смыслу слово.

1. Около дома _____ .
2. Под кустом _____ .
3. У Жени _____ .
4. На столе _____ .

ЛЫЖИ
НОЖИ
ЛУЖИ
ЕЖИ

Ё

ё



ёлка



ёрш

то – тё

во – вё

бо - бё

со – сё

зо – зё

до – дё

мо – мох

мё - мёд

утёнок

ло – лом

лё – лёд

гусёнок

по – пол

пё - пёс

лисёнок

но – нос

нё - нёс

котёнок



Котёнок.

У тёти Кати было два котёнка.
Одного котёнка она отдала Лёве.
Котёнка звали Тёпа. Лёва давал
котёнку молоко. Котёнок лакал молоко.

Загадка.

Иголки лежали, лежали. И в лес убежали.
(ёжик)

ЕЛИ – ЁЛКА

ЕЖИ - ЁЖИК



Ёжик.

Алёша шёл лесом. За ним бежал Бобик. Бобик залаял. Алёша увидел ёжика. Он положил ёжика в кепку. Ёжик долго жил у Алёши.

Вставить в предложение нужное по смыслу слово.

1. У утки _____ .

2. У гусыни _____ .

3. У кошки _____ .

4. У лисы _____ .

лисёнок

котёнок

утёнок

гусёнок

Р р



рыба



репка

| | | | |
|---------|---------|---------|---------|
| ра – ря | ро – рё | рэ – ре | ры – ри |
| кран | трава | краска | время |
| крот | тропа | крыша | трико |
| гром | труба | крыса | груша |
| друг | дрова | гроза | пряник |

кор – муш – ка

кра – пи - ва



Куры.

Это двор. На дворе куры.

У дома кормушка. Утром Варя идёт во двор. Она несёт крапиву и крупу.

Это корм для кур.

Й й



3

йод

зайка

змея

лейка

пу-ши-ст-ый

сарай

зайка

мор-ков-кой

серый

живой

ка-пус-той

Зайка.

Под сосной сидел зайка. Сергей поймал зайку. Зайка был серый, пушистый.

До зимы зайка жил у Сергея. Сергей кормил зайку морковкой и капустой.

Зимой Сергей отнёс зайку в живой уголок.

Зимой.

Хорошо зимой. Кругом белый снег.

У детей санки и лыжи. Ира с Ниной

на санках. А Максим с Петей на лыжах.

Николай катает Мишу. Всем весело.



Б



КОНЬ



ПЕНЬ

пни – пень
ели - ель
гуси – гусь
лоси – лось

камни – камень
голуби – голубь
лебеди – лебедь
олени – олень

угол - уголь
пыл – пыль
стол – соль
стул – руль



Уха.



Игорь и Боря ловили рыбу.
У Игоря карась. У Бори окунь.
Можно сварить уху. Хороша будет уха!

Школьник.

Коле семь лет. Коля уже школьник.
У него есть букварь. Коля умеет писать.
Папа уехал в другой город.
Коля написал ему письмо.



ВОЗИТ — ВОЗИТЬ
НОСИТ — НОСИТЬ
ПИЛИТ — ПИЛИТЬ

КОСИТ — КОСИТЬ
ЛЕПИТ — ЛЕПИТЬ
РУБИТ — РУБИТЬ

све-си-лись
буль-ка-ет

ка-пель-ки
со-силь-ки

Март.

Настали теплые деньки. С крыши свесились сосульки. Звенят маленькие капельки. В канавах булькает вода.



Ч ч



чашка



чай

ЧО

ЧЕ

ЧА

ЧУ

тачка

почка

вазочка

ручка

дочка

булочка

бочка

кочка

лодочка



Очки.

Дедушка надел очки.

Он стал читать книгу.

Внучек подошёл к дедушке и
сказал: «Дедушка, купи мне очки.

Я очень хочу читать книжки».

Правильно думал внучек?

ЧА – чашка – чайник - чайка

ЧУ – чулки – чулан - чудо

Мячик.

На столе стояли чашки и чайник.

Маль-чу-ган играл в мячик.

Мячик попал в чайник.

Чайник упал на пол и разбился.

Маль-чу-ган заплакал.

Мама вошла и сказала:

«Нельзя в комнате играть в мячик».

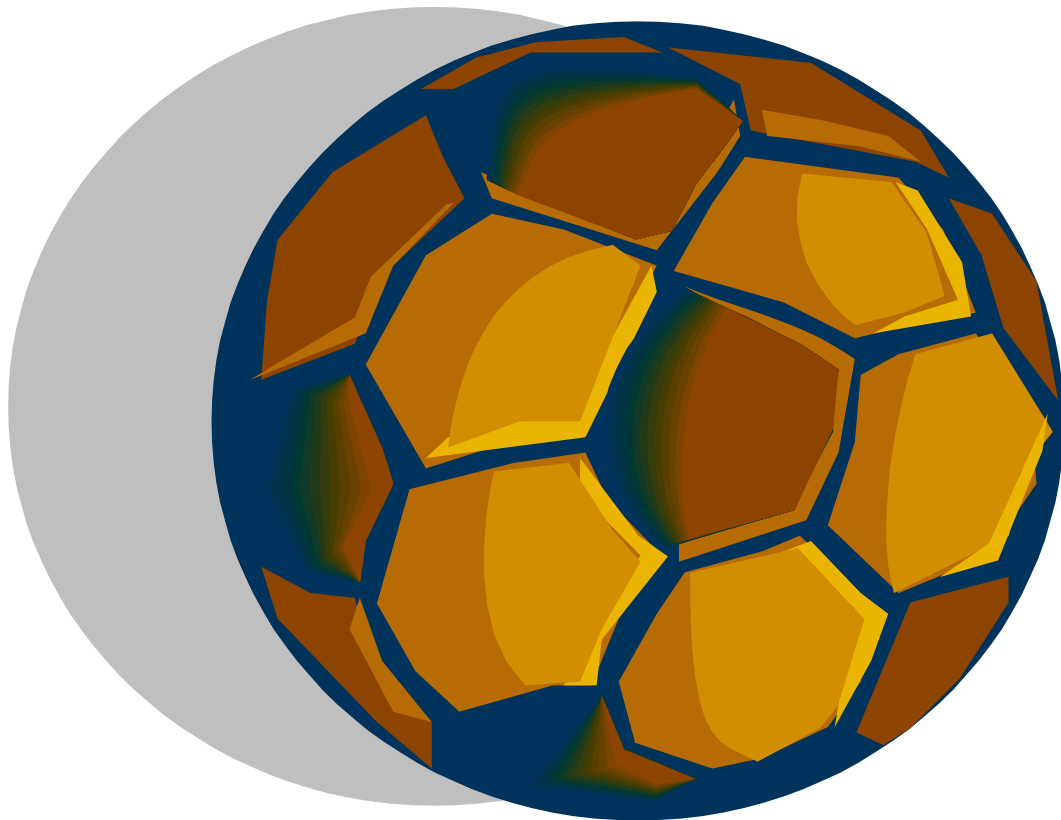

Ю ю



юбка



юла

му – мю

ру – рю

ду – дю

бу – бю

ху – хю

пу – пю

су – сю

ну – ню

ку – кю

гу – гю

лу – лю

ту – тю

ву – вю

зу – зю

фу – фю

лу – луна

лю – люди

ту – тумба

тю – утюг

ру – рука

рю – рюша

зу – зубы

зю – изюм

пу – пушка

пю – пюре

бу – бусы

бю – бюро



Игра.

Люба и Нюта играют.

Они играют дружно. У них куклы и посуда.

- Нюта, вари суп.

- Я варю суп.

- Люба, посоли суп.

- Я солю суп.

Люба и Нюта кормили кукол.



Малинник.

Наступила весна. Дети работают в саду. Они работают хорошо. Юля и Люся сажают ростки малины. Тут будет малинник. Летом ребята вырастят вкусную малину. Малину будут есть вместе.

Ц ц



цыплёнок



цветы

ца цо цу цы це
ац оц уц ыц ец
заяц кольцо таблица
огурец конец пуговица

Загадки.

Дети за-га-ды-ва-ли загадки.
Вот какую загадку загадала Юля.

На дереве дворец,
во дворце певец,
И зовут его ... (скворец).





Цветник.

У школы цветник. В цветнике много разных цветов. Летом цветы цветут. Одни цветы уже отцвели. А другие зацветают. За цветами ухаживают дети.

РЕБУСЫ.

| | | | | |
|---------|--------------|---|---|-----|
| 1.ПАЯЦ | И | З | ? | ... |
| <hr/> | | | | |
| 2 КАПЛЯ | К | Ц | ? | ... |



Ф

ф



флажок

фа – фя

фу – фю

фо – фё

фы – фи

фэ - фе

кофе

шарф

фокус

ферма

кофта

фартук

жираф

фабрика

фуфайка

фокусник

Флот.

К родным берегам родной Африки идёт наш корабль. Он украшен флагами. Капитан в парадной форме стоит на мостике. Вот вдали загорелся яркий фонарь. Это маяк. Он указывает кораблю путь домой.



Фабрика.

На нашей улице фабрика. Там много разных машин. На фабрике вяжут кофты, шарфы, фуфайки. Фёдор работает на фабрике. Он рабочий.

Вставить в предложение нужное по смыслу слово.

1. Мальчик играет в _____ . флаги
2. На нашей улице _____ . фиалки
3. На поляне зацвели _____ . фабрика
4. Фокусы показывает _____ . футбол
5. На домах красные _____ . фокусник

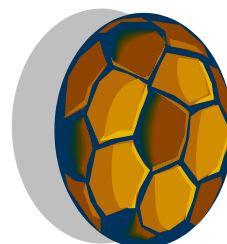

Щ щ



щётка

щу щи ще щё що ща



Щенок.

Леша и Юра товарищи. Они нашли щенка. Щенок был маленький. Он жалобно пищал. Мальчики пожалели щенка. Они принесли щенка домой. Лёша напоил щенка молоком. Юра положил щенка в ящик. Щенок заснул.

Скороговорка.

Два щенка щека к щеке,
Щиплют щётку в уголке.

ЩА- щавель роща

ЩУ- щука чищу

Летом.

Ната и Артём летом гостили у бабушки. Они ходили гулять в рощу и на озеро. У рощи на лугу Ната собирала щавель. Артём любил ловить рыбу. Однажды он поймал леща и щуку.

Скороговорки.



Щуку я тащу, тащу,
Щуку я не упущу!

Ты нас мама не ищи,

Щиплем щавель мы на щи.

РЕБУСЫ.

| | | | |
|---------|--------------|---|---|
| 1. ПИЛА | Л | Щ | ? |
| ----- | | | |
| 2 ПЛЮЩ | Ю | А | ? |

Т



подъёмный кран

ВЕ - ВЪЕ СЕ - СЪЕ ТЕ - ТЪЕ

съели подъехал

въехал подъезд

Шутка.

Ехали мы, ехали, до ямы доехали.
яму объехали, дальше поехали. Ехали
мы, ехали, до горы доехали. Въехали,
съехали, дальше поехали. Ехали мы,
ехали, до дома доехали. Во двор
въехали. Вот и приехали!



Старик.

Старик сажал яблони. Ему сказали:

-Зачем тебе эти яблони? Долго ждать с этих яблонь плодов. Ты не съешь с них ни яблочка.

Старик сказал:

- Я не съем, другие съедят. Мне спасибо скажут.

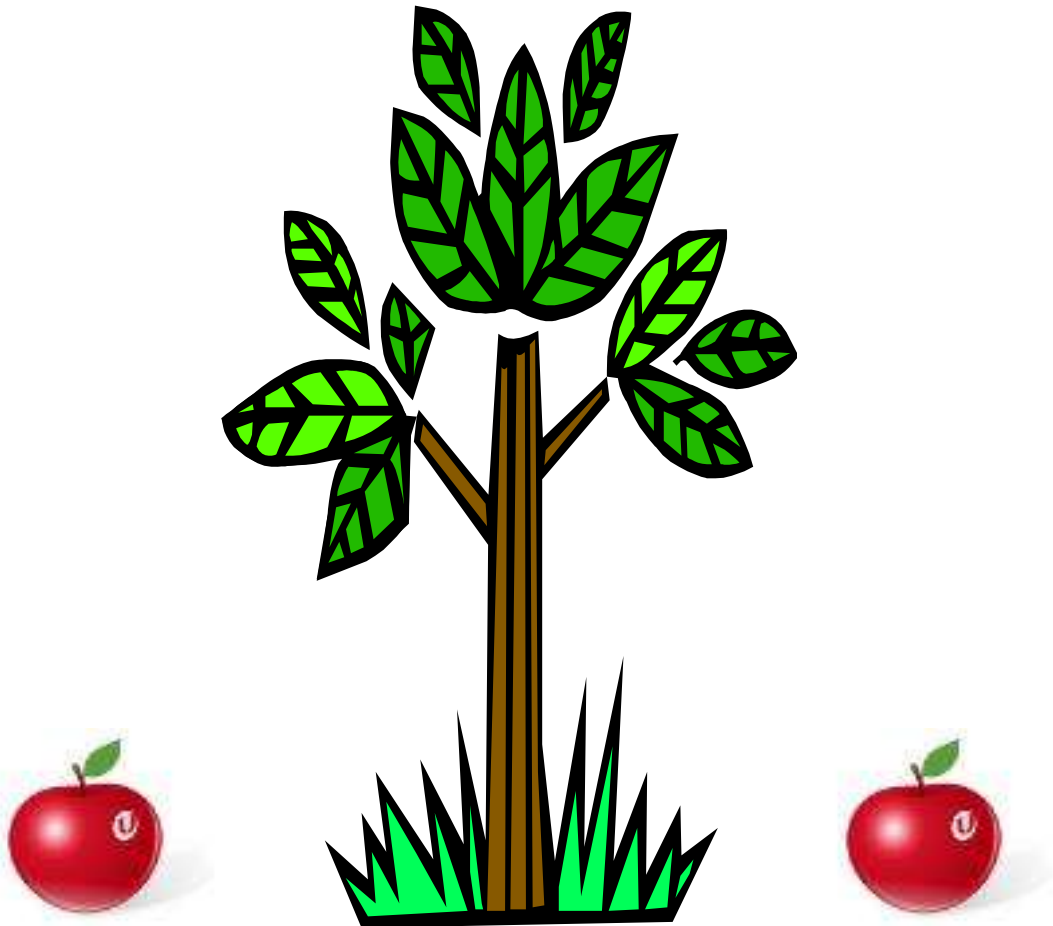

Разделительная роль **Ь**.



ЛИСТЬЯ

ПЕ – ПЬЕ

ЛЁ – ЛЬЁ

ТА - ТЬЯ

ВЮ – ВЬЮ

БИ – БЬИ

воробьи

колье

жильё

полью

перья

Наша семья.

У нас большая семья.

Папа и братья работают на заводе.

Мама у-чи-тель-ни-ца. Сестра Татьяна

работает на фабрике. Она шьёт

платья. Дарья и Софья учатся. Я

тоже учусь. Дружно живёт наша

семья.

Загадки.



Один льет, другой
пьёт, третий растёт. Что это? (дождь, земля, дерево)



Летом вырастают,
Осенью опадают. (листья)



Нужно наклониться,
чтобы у ручья воды ... (напиться)